

Kristjan Port, TLU
Tervisedenduse konverents 2014
06. Juuni 2014, Pärnu

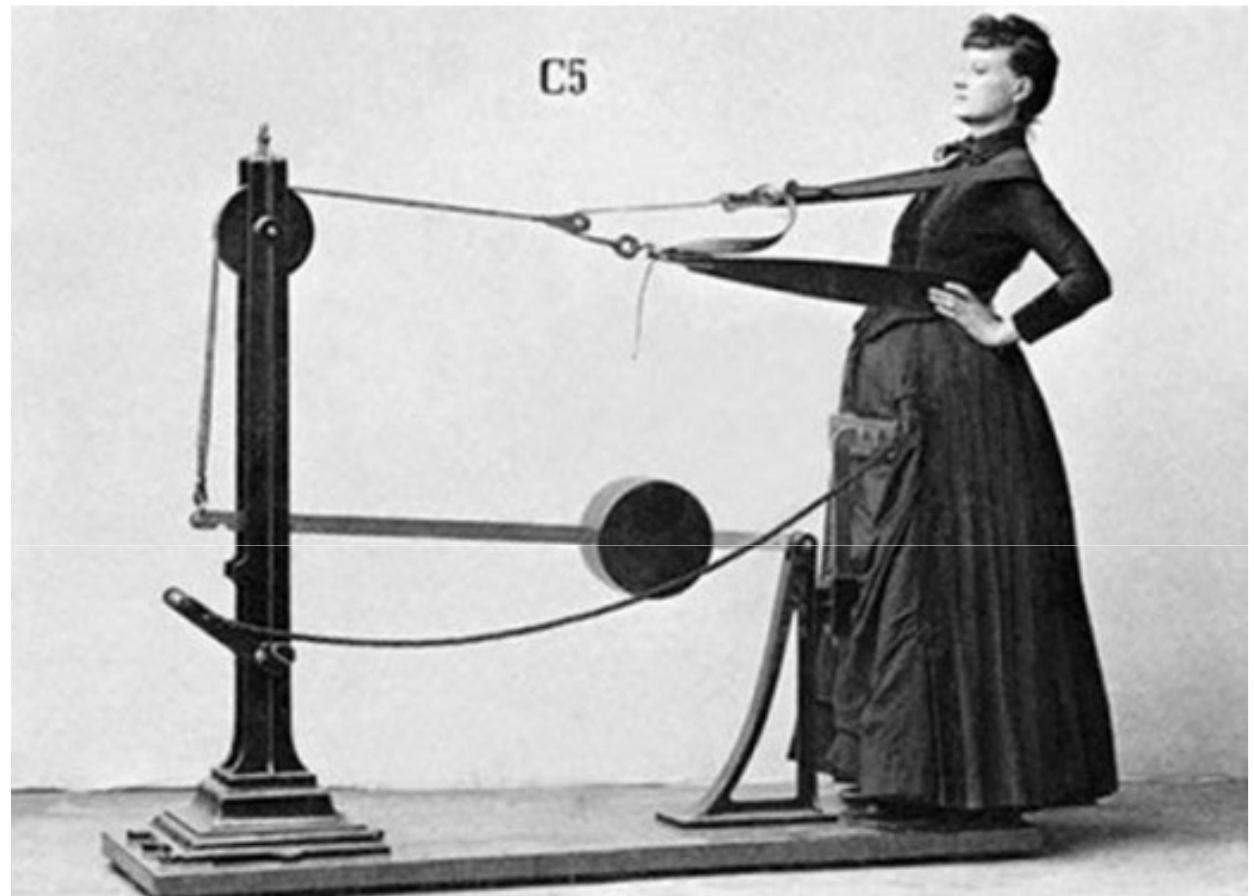

**Innovatiivsed lähenemised
liikumisharrastuse edendamisel**

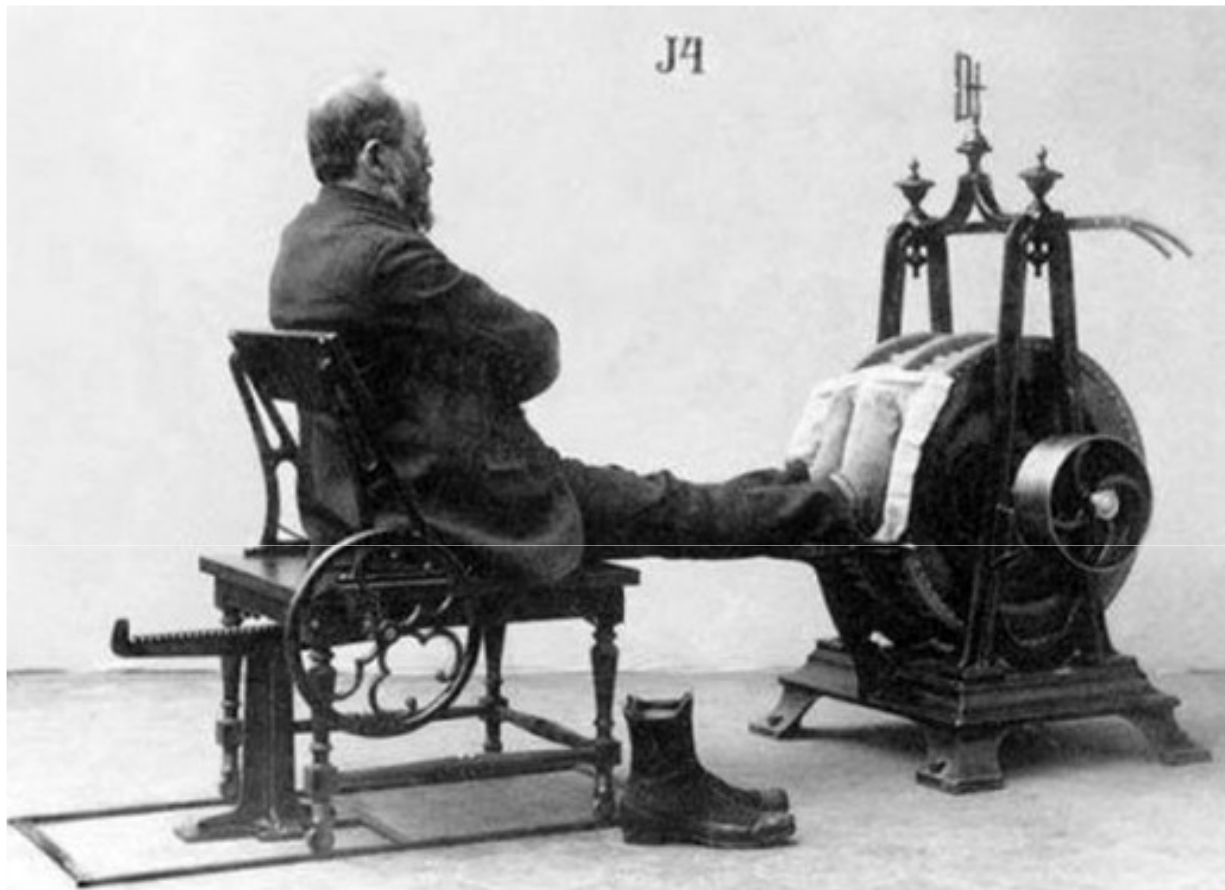

- Liikumisharrastusest
- Innovatsioonist
- Väljakutsetest
- Ideedest või nende puudumisest

**Innovatiivsed lähenemised
liikumisharrastuse edendamisel**

KASULIK VÕI MÜRGINE





HEDONISM?

Mis motiveerib „niisama“ liikuma?

- Ohu tajumine
 - Haavatavuse tõenäosus
 - Tagajärje raskusaste
- Hakkamasaamise tajumine
 - Usk tegevuse tõhususse
 - Usk selle tegemise suutlikkusse
 - Tegevuse hind
- Kavatsus kujuneb:
 - Kui risk on tõenäoline ja tagajärjed tõsised
 - Tehtavad sammud on tõhusad, ma saan nendega hakkama ja hind on mõistlik

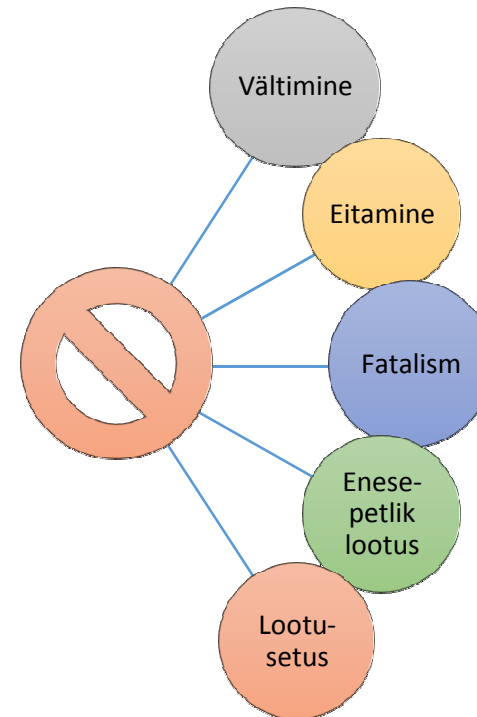



KAALUPROBLEEM?

SENIOR
CITIZENS
CENTRE

HAIGUSTE RAVI?



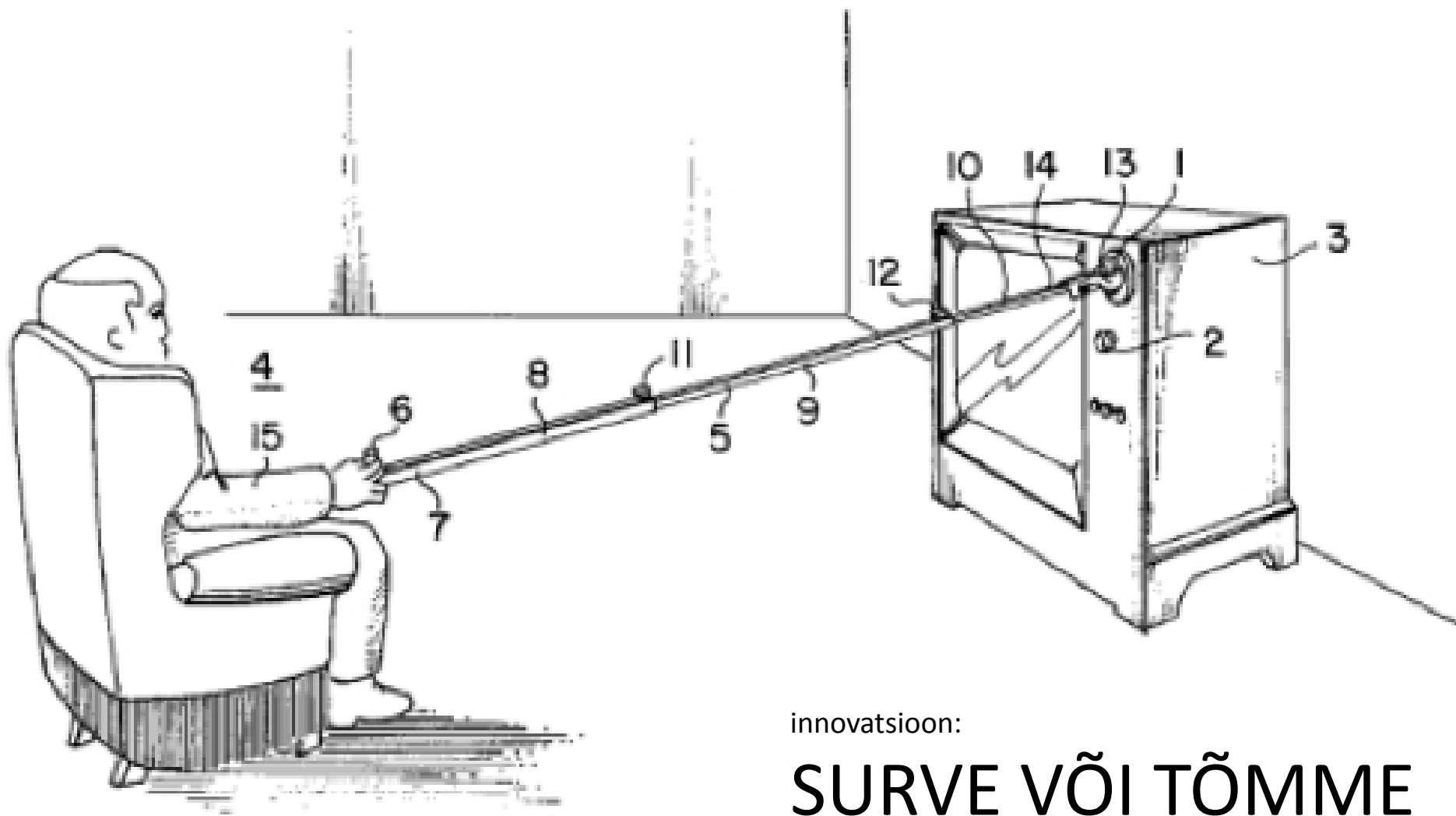

innovatsioon:

SURVE VÕI TÕMME

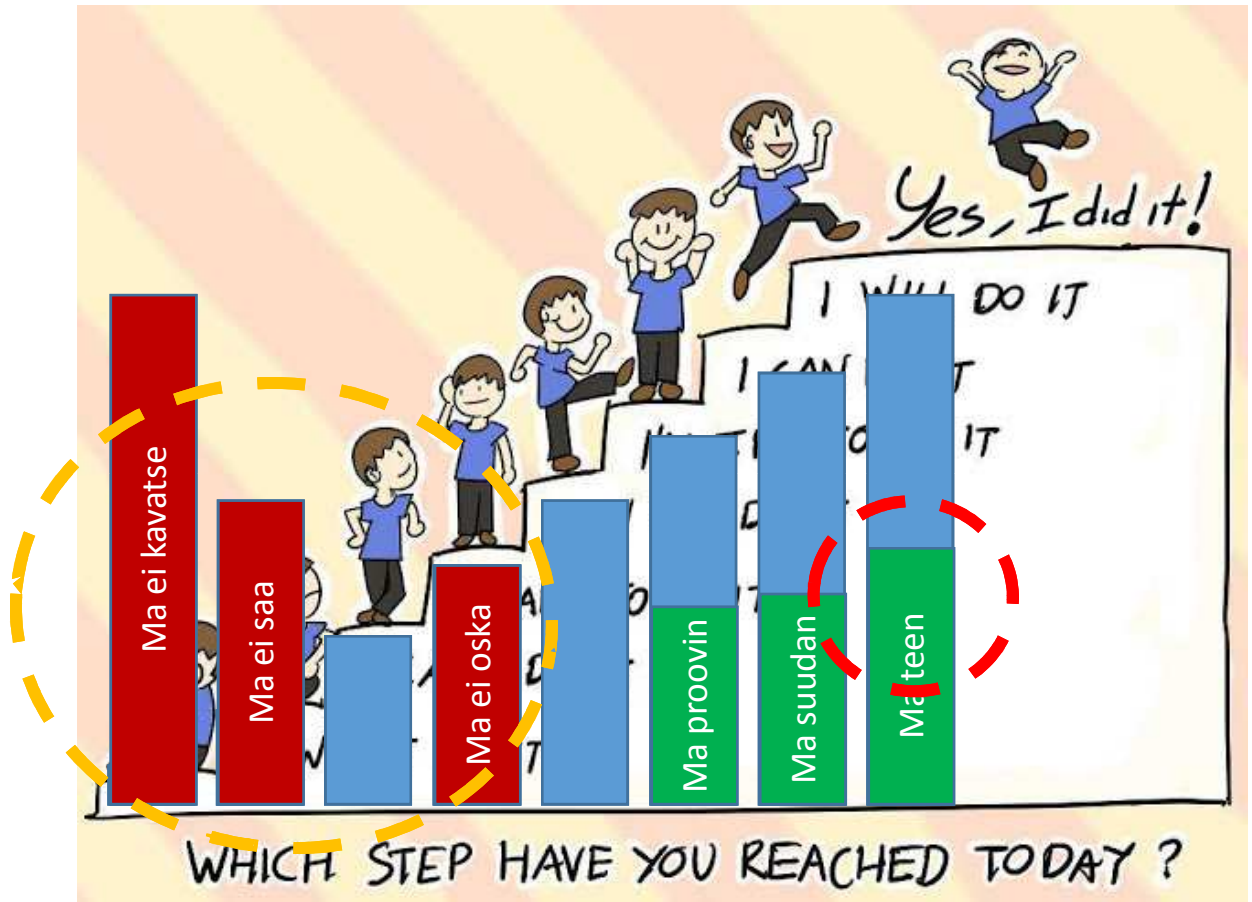



KADUNUD KONTROLL?



